

## 新北市立明志國民中學 109 學年度第 2 次校務會議記錄

時間：110 年 1 月 20 日(三)下午 13 時

地點：本校行政大樓 3 樓會議室

主席：戴校長春成

出席人員：本校全體校務會議人員

### 壹、宣佈開會(出席人數已達開會人數)

### 貳、主席及來賓致詞

主席：疫情險峻，此次會議照常進行，惟加強防疫措施，進場量體溫、雙手噴酒精，全程戴口罩，實名制，拉大距離就坐，會議開始後分區拍照存檔(確保相關座位關係之釐清)。各處室報告盡量精簡，以提案討論為主，以縮短群聚時間。

家長會陳會長惠珍：謝謝各位老師及行政團隊辛苦的付出。

### 參、確認上次會議紀錄並宣讀會議決議事項

案由一：有關本校「109 學年度學校健康促進計畫」，提請討論。(提案單位：學務處)

決議：通過。

案由二：有關本校「性別平等教育委員會組織章程第三條修正草案」，提請討論。(提案單位：學務處)

決議：通過。

### 肆、處室工作報告

一、教務處(詳書面資料 p. 4~p. 9)。

教務主任：

(一)因應疫情狀況，請熟悉線上教學演練。

(二)第二學期 2/18(四)開學與 2/22(一)課程對調、2/20(六)補 2/17(三)課程。

二、學務處(詳書面資料 p. 10~p. 16)。

學務主任：

(一)日前國內新增本土 COVID-19 確定病例，寒假請持續進行相關防疫整

備事項，常洗手、消毒防疫、外出全程配戴口罩。

(二)留意九年級學生獎懲資料、服務學習時數等資料匯入，以免影響升學權益。

(三)近日天氣溫差變化劇烈，學生服裝儀容規定已依照教育部所修正之規定原則擬定相關管理要點草案，將邀集學生代表及相關人員討論，下次會議提案。

(四)712 導師請假，11 月始代導老師輪替，下學期感謝蔡佳安老師全力承擔，在此特別感謝。

三、總務處(詳書面資料 p. 17)。

總務主任：110 年資本門補助學校建設經費，申請補助經費-電力改善、冷氣裝設、校園地坪整修、電梯裝設。

四、輔導處(詳書面資料 p. 18~p. 22)。

(一)感謝協助辦理各項活動、危機事件處理等。

(二)下學期 3/5(五)家長日，另有生涯訪視、友善校園訪視。生涯訪視手冊相關資訊尚未完備將做提醒，訪視當日還需訪談教師與學生，請多予協助配合。

(三)1/21(四)備課研習，請老師事先至教育局數位學習影音網登入，收看課程影片。

五、人事室(詳書面資料 p. 23~p. 24)。

六、會計室(詳書面資料 p. 25~p. 26)。

七、補校(詳書面資料 p. 27)。

八、幼兒園(詳書面資料 p. 28~p. 29)。

## 伍、教師會報告

祝福大家新年快樂，寒假愉快，相關事項下次會議報告。

## 陸、討論提案

案由一：有關本校「109 學年度第二學期重要行事曆草案」，提請討論。(提案單位：教務處)(詳書面資料 p. 31~p. 33)

決議：通過。

案由二：有關「新北市立明志國民中學及幼兒園超額教師輔導介聘實施要點第三點修正草案」，提請討論。(提案單位：教務處)(詳書面資

料 p. 34~p. 39)

決議：通過。

案由三：有關「新北市立明志國民中學校園行動載具使用管理規範」，提請  
討論。(提案單位：學務處)(詳書面資料 p. 40~p. 41)

決議：通過。

柒、臨時動議(無)

捌、主席結論暨指示事項

玖、散會(下午 13 時 37 分)

## 工作報告-教務處

### 一、教學組

#### (一)課程與評量

1. 「第八節課後輔導活動」及「學習扶助課程」順利結束，感謝各位老師的協助。
2. 定期考、複習考及補考已如期完成，感謝各位老師幫忙。
3. 作業調閱：本學期已完成自然科、英語科、地理科、公民科及國文作文作業調閱。
4. 七、八年級英語聽力播放如期完成，感謝各位導師幫忙。

#### (二)學藝競賽活動

1. 校內各項競賽：八年級語文競賽順利完成，感謝各位老師指導及協助評審事宜。
2. 校外各項競賽：本學期師生參加校外各項競賽成果豐碩，成績表現亮眼，感謝指導老師的協助。得獎名單如下：

#### 新北市 109 年三重分區語文競賽優勝名單

語言	項目	組別	班級	姓名	名次	指導教師	備註
國語	演說	國中學生組	905	林瑞洲	第二名	陳詩鈴老師 蔡佳樺老師	參加市賽
	朗讀	國中學生組	813	王亭雅	第三名	王韻雯老師	
	字音 字形	國中學生組	902	王惠民	第一名	施曉桂老師 黃文彥老師	參加市賽
	字音 字形	國中學生組	808	吳宜駿	第四名	施曉桂老師 黃文彥老師	
	作文	國中學生組	905	柳冠米	第三名	卓英芬老師	
	作文	社會組		陳昱仁 副會長	第一名		參加市賽
	寫字	國中學生組	818	葉家妤	第一名		參加市賽
	寫字	國中學生組	910	黃渝柏	第二名		參加市賽
閩南語	演說	國中學生組	811	付元升	第一名	李芳宴老師	參加市賽

	演說	國中學生組	918	李俐瑩	第三名		
	朗讀	國中學生組	901	李泱蓉	第三名		
	朗讀	國中學生組	918	張家綺	第四名		
	字音 字形	國中學生組	919	呂欣庭	第一名		參加 市賽
	字音 字形	國中學生組	805	鄭宇珊	第二名		參加 市賽
	演說	中學教師組		李芳宴	第一名		參加 市賽
客家 語	字音 字形	國中學生組	802	陳雅慧	第二名	黃麗霞老師	參加 市賽
團體總成績		國中組			第一名		

## 109 年新北市語文競賽優勝名單

語言	項目	組別	班級	姓名	名次	指導教師	備註
國語	演說	國中學生組	905	林瑞洲	優選	陳詩鈴老師 蔡佳樺老師	
	字音 字形	國中學生組	902	王惠民	優選	施曉桂老師 黃文彥老師	
	作文	社會組		陳昱仁 副會長	優選		
	寫字	國中學生組	818	葉家妤	第六名		
	寫字	國中學生組	910	黃渝柏	優選		
閩南 語	演說	國中學生組	811	付元升	第一名	李芳宴老師	參加 國賽
	演說	中學教師組		李芳宴	優選		
客家 語	字音 字形	國中學生組	802	陳雅慧	第六名	黃麗霞老師	

## 109 年全國語文競賽優勝名單

語言	項目	組別	班級	姓名	名次	指導教師	備註
閩南語	演說	國中學生組	811	付元升	特優	李芳宴老師	

## (三)特色課程

1.國際語言週活動：包含廣播時間及外師課程。

(1)廣播時間：當週進行電影與歌曲的介紹及播放。

(2)外師課程：課程主題為南非的歷史文化和食物，搭配學習活動，與學生進行互動。

2.夏日樂學計畫：本學期申請「110年國民小學及國民中學推動夏日樂學計畫」，規劃暑假開設閩南語課程「我講台語，我足奢颺」。課程設計豐富，靜態學習及動態活動兼具，根據社區與學生學習需求，規劃活動式課程，並結合學校特色及校本課程，有助於增強學生學習動機與自主學習能力。

#### (四)教師專業成長

- 1.教師學習社群：本學期共有2個學習社群「閱讀積木學園」、「新北 我的家」，下學期依時程持續進行，老師們透過共同備課，精進彼此間的教學能力，激發出教學新火花，鼓勵各科領域教師一起共同備課。
- 2.公開授課：本學期老師們進行公開授課及研討會。課程中進行分組合作學習，著重學習者的參與，提供學生主動思考、共同討論分享或進行小組練習的機會，使教學不再侷限於老師的直接教導，讓學生成為課堂上的主人。
- 3.教學視導計畫：為使學校新進教師融入學校文化，更快速適應學校環境，因此實行教學視導。本學期計5位新進教師完成教學視導。透過資深教師觀課，可精進新進教師的教學，新進教師也有機會觀摩資深教師的教法。

## 二、註冊組

### (一)繳費事宜

- 1.109學年度第2學期各年級學生註冊單於2/18(四)開學日發放，請導師於當日7:30至註冊組領取資料袋。本次註冊繳費時間為2/18(四)至2/26(五)共9天，學生家長可至7-11等便利商店、臺灣銀行、郵局、ATM轉帳及網路線上繳費。若至截止日尚未繳費的同學，可於補註冊日3/2(一)，持註冊單及費用至總務處出納組辦理繳費。請導師協助提醒同學務必準時繳納費用，完成註冊程序。
- 2.請導師協助提醒副班長將註冊單及第八節課輔繳費單收據(學校收執聯)收齊後，連同各班的繳費清冊及註冊資料袋，最晚於3/2(一)中午前繳回教務處註冊組。

## (二)成績評量事宜

1. 國民中小學學生成績評量準則規定如下，符合下列規定者，為成績及格，由學校發給畢業證書；未達畢業標準者，發給修業證明書：

(1) 學習期間扣除學校核可之公、喪、病假，上課總出席率至少達三分之二以上，且經獎懲抵銷後，未滿三大過。

(2) 七大學習領域有四大學習領域以上，其各學習領域之畢業總平均成績，均達丙等以上。

(PS: 七、八年級同學因實施 108 課綱，故為八大學習領域有四大學習領域以上，其各學習領域之畢業總平均成績，均達丙等以上。)

2. 附上一張新北市國中學生學習領域成績預警流程圖，供老師們參考並掌握學生學習狀況，執行補救教學及輔導措施，以提升學生學習之成效。

新北市國中學生學習領域成績預警流程圖

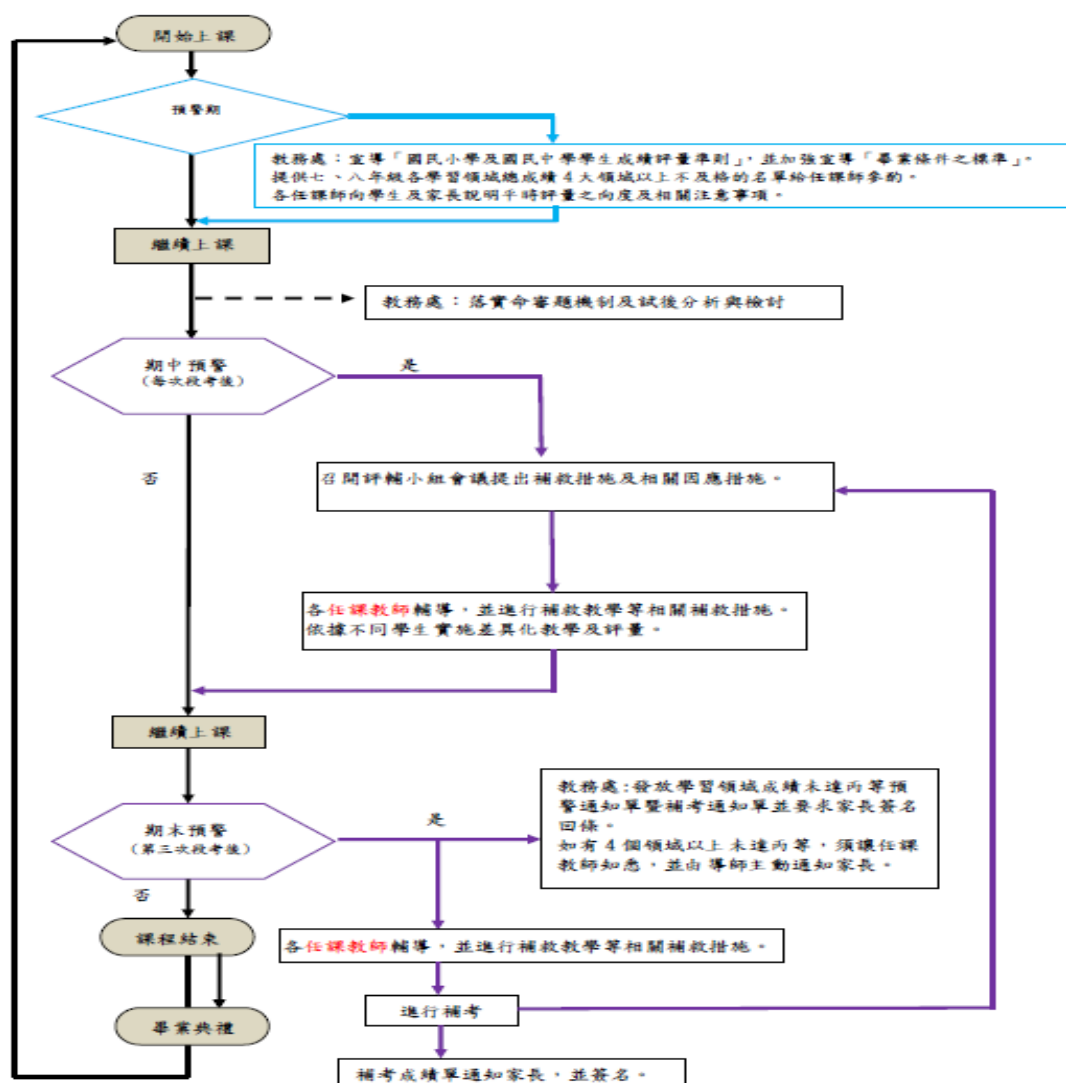

### (三)補助事宜

1. 請導師提醒特殊身份學生（含低收/中低收/殘障身份），不須繳交證明文件至註冊組，社會局會自行匯入校務行政系統。
2. 若班上學生家庭發生急難變故，可向註冊組洽詢「教育部學產基金急難慰問金」之申請管道。

### (四)獎學金事宜

每學期初各項獎助學金之申辦訊息除以書面公告發放予各班張貼外，亦於學校網站上公告周知。請導師提醒學生留意獎學金訊息。

### (五)升學事宜

110 學年度各項重要升學資訊將隨時更新於校網的「升學專區」及各班公佈欄，請導師協助提醒學生留意。

## 三、設備組

- (一)本校榮獲『新北市閱讀磐石獎』團體組優等，感謝林憶蘭老師及各領域老師協助校內閱讀推動及資料彙整
- (二)下學期『教科書』及『備課用書』之整理及發放，皆已順利完成，請老師保管及留意是否收到學用版(教育局補助)。
- (三)七、八、九年級教科書將於2/18(四)開學日第一、二節發放，屆時煩請任課老師費心指導學生領取，新書若有任何問題，請立即至圖書館更換。
- (四)109上學期『悅讀閱樂』之晨讀班級閱讀競賽表現優異名單，恭喜以下獲獎班級：702、705、707、708、714、715、801、804、808、810、811、813、814、817頒發獎狀及獎學金600元以茲鼓勵。
- (五)生活科技暨創客自動機說故事競賽獲獎班級學生：702、705、707、708、709、710、712、713、715、716、802、803、804、806、807、808、811、812、817頒發獎狀以資鼓勵。
- (六)課後社團『課後閱讀寫作班』及『科技奇機班』感謝林憶蘭老師及李俊德老師大力相挺，學生受益良多。
- (七)圖書館為鼓勵學生於寒假期間多閱讀，開放學生借閱冊數上限調高至10本，班級套書(不限套數)也開放借用，請老師善加利用。



#### 四、資訊組

- (一)本校網站因為原系統合約已終止，改用教育局統購的網站(黑快馬系統)重新建置本校網站，請有登入需求的同仁必須先用校務帳號登入一次，讓系統紀錄，資訊組才能幫你設定權限。
- (二)新北市教育局GOOGLE雲端硬碟，開通方式詳見如下網址  
<https://sites.google.com/ntpc.edu.tw/mcjh1080117>
- (三)除了原先28台外接式USB光碟外，另又添購20台供各班借用。
- (四)無線網路利用(SSID：eduroam)，連上後請輸入校務行政帳號密碼登入。
- (五)mcjh 開頭網路是校內室內型 AP，提供 IP 數有限。
- (六)若您要用 NTPC-Mobile 上網，請提供您上網設備的網卡 MAC 位址，向資訊組申請。
- (七)資訊愈發達資訊安全更顯重要，請同仁隨時注意資訊安全，可參閱系列網站 <http://tedl.ntpc.edu.tw/101infosense/>。
- (八)「明志雲」供教職員工使用，帳號跟校務行政系統自訂帳帳號一樣，但密碼為身份證字號(含英文字母)，若無法登入，請利用學校首頁提出申請或還原密碼。
- (九)電腦教室電腦已更換完畢，汰換下來電腦供各班更換使用。

## 學務處

### 一、訓育組

- (一)109/8/25(二)辦理七年級新生始業輔導，活動順利完成。
- (二)109/9/2(三)完成各班幹部訓練，感謝各處室協辦。
- (三)109/9/4(五)辦理新進教師專業座談，感謝校長與各處室主任對新進同仁的鼓勵與教學經驗的分享。
- (四)109/10/14(三)、12/3(四)舉辦學生自治會會議，並透過會議聆聽各班級的問題，檢討各項表現；並由自治會成員協助學校辦理各項活動，共同推展校務。
- (五)辦理本校服務學習，感謝老師的配合與協助。
- (六)本學期辦理社團活動共計 5 次，請各社團老師務必完成 5 篇「社團活動紀錄簿」之填寫。感謝各社團老師依專長開課，嘉惠明志學子。以下為下學期社團課時間，其中重要工作內容是辦理社團暨各領域成果展，請各社團老師務必提早規劃參展內容：

次數	日期	備註
1	3/8(一)	推派社長，繳交社長調查單
2	3/22(一)	
3	4/19(一)	
4	5/3(一)	七年級暫停(五人制足球賽)
5	5/31(一)	蒐集社團成果展作品

- (七)本校參與 109 學年度新北市學生音樂比賽成果如下

參加賽事		獎項	指導老師
團體項目	管樂合奏	優等	鄭慧鈴、崔明智
	木管五重奏(晉級國賽)		鄭慧鈴
	口琴四重奏(晉級國賽)		
個人項目	法國號獨奏708楊之齊(晉級國賽)	優等	
	木琴獨奏-715盧信宇	優等	楊正祥
	口琴獨奏-805呂以琪(晉級國賽)	特優	楊正祥
	口琴獨奏-818葉家好	優等	楊正祥
	口琴獨奏-908游承恩	優等	楊正祥

- (八)本校參與 109 學年度新北市學生美術比賽成果如下

班級/姓名	參賽項目	獎項
803傅裕晴	版畫類	佳作
	漫畫類	佳作
917 林子馨	漫畫類	佳作
818葉家妤	書法類	第二名
709周子辰	書法類	第三名

## (九)期初辦理才藝競賽「舞動明志」獲獎同學

班級	姓名	成績
909	蔡亞璇	特優
909	李宜芯	特優
918	羅翊瑄	優等
918	杜汶緯、張家綺	優等
911	李玉亭	優等
817	林勁承、李星芸、蔡汶心	甲等
801	洪芷琳、譚立穎	甲等
916	李捷熙	甲等
805	鄭宇珊、沈侑儒、呂以琪	甲等
816	王佳宇、林鈺潔	甲等

(十)本學期童軍團學習成果：815 張心語參加童軍進程標準考，考驗合格，榮獲高級獎章，感謝團長沈廉雅師的指導。

(十一)109/12/3(四)完成校內模範生選舉，各年級代表如下

年級		姓名	導師
普通班	七年級	708周威誌	陳韋建
	八年級	812劉家瑋	張常葳
	九年級	906 片山櫻子（校級模範生代表）	林勇志
特教班	八年級	黃品翔	包垂螢 李文蓉

(十二)109/12/31(四)辦理九年級校外教學活動三天兩夜，活動圓滿落幕。

(十三)109/12/16(三)-12/18(五)陸續完成全校聯絡簿調閱工作，感謝導師用

心的批閱及指導。

- (十四)下學期開學將統整各班不用選社之學生名單，預計 2/19(五)-3/1(一)進行七、八年級線上選社填志願，若有轉學生請提醒至訓育組選社。
- (十五)1/19(二)完成下學期八年級隔宿露營香格里拉的場地勘查。

## 二、生教組

- (一)辦理 921 國家防災日防災演練，感謝所有導師的協助及配合。
- (二)本學期於週會時間辦理品德教育、生活教育、法治教育、防制學生藥物濫用、防災教育、自行車交通安全及青少年易犯法律之實例等多場演講，感謝所有導師配合。
- (三)為配合辦理春暉專案、防制霸凌及交通安全各項活動，於學期中舉辦相關才藝競賽，感謝參賽班級之導師細心指導。
- (四)請全校所有老師多加利用榮譽卡，除了擔任幹部、各科小老師、長期表現良好外，一律以記榮譽卡點數為主。
- (五)感謝本學期所有參與值週與評分工作的老師，您的無私奉獻與付出，讓學童上放學更加有保障、日常生活秩序更加有規律，感恩。
- (六)請各年級導師提醒班上學生，在拿到本學期成績單後，如發現自身之缺曠課或獎懲記錄有問題，可請學生收集好相關證明文件或是經由導師簽名確認無誤後，於下學期開學初自行拿至學務處進行修改。
- (七)每月月初服裝儀容檢查及安全檢查，感謝各年級導師細心配合。
- (八)每月月初導報所發放之班級同學月缺曠課及獎懲記錄表，謝謝各級導師配合在該班做詳細說明，使同學能夠提早發現問題所在，感謝。
- (九)本學年生活秩序總成績前三名班級，全班同學均記嘉獎乙次，請參見學務處各項成績表，未獲獎班級也不要氣餒，再接再勵，繼續加油。
- (十)本學期各班級穿著榮譽便服次數請參見學務處各項成績。

### 各項競賽成績

#### (1)本學期班級生活秩序競賽

七年級	第一名：705	第二名：713	第三名：715
八年級	第一名：807	第二名：801、811	第三名：816
九年級	第一名：915	第二名：918	第三名：903、913

(2)本學期班級榮譽便服競賽(前三名)

七年級：705、718(11次)；713(10次)；704(7次)

八年級：811(11次)；807、810(7次)；816(5次)

九年級：915(15次)；918(12次)；913、914(8次)

### 三、衛生組

- (一)辦理內、外掃區整潔比賽。
- (二)針對體位偏重學生進行健康促進運動(慢跑、自行車淡水一日遊)。
- (三)進行校園環境清理工作，定期清理盆栽、花盆、底盤及其它積水容器以避免病媒蚊孳生。
- (四)進行垃圾減量、各類資源回收、分類、再利用的宣導。
- (五)配合環保政策，宣導禁用免洗餐具、塑膠提袋，倡導使用可重複利用之環保餐具及環保袋。
- (六)辦理愛校服務同學的打掃工作。說明：如遇學生有違反班級常規或校規之行為，請老師先以「愛班服務」為優先。違規情節嚴重者再改送至衛生組作愛校服務」，以期能確實改正學生的行為表現。
- (七)辦理健康促進教育宣導活動。
- (八)辦理環境教育宣導活動。
- (九)早午餐補助申請。
- (十)鼓勵教職員工積極參與環境教育綠色葉片案件提報，依其提報案件所獲之葉片數擬定相關獎勵措，請大家踴躍提報。
- (十一)協助防疫相關工作。

### 四、體育組

- (一)辦理本學期各項體育競賽及活動
  - 1.七年級 200 公尺排名賽。
  - 2.全校各年級大隊接力比賽。
  - 3.SH150-班際異程馬拉松接力。
- (二)辦理運動性社團培訓及參賽各項事宜
- (三)辦理體育班相關事宜。
- (四)申請各項運動相關獎學金及補助經費計畫

(五)校內外得獎名單

1.運動性社團校外競賽

(1)足球隊

**109 學年度全國體委盃足球錦標賽**榮獲 國男組季軍

**109 學年度新北市五人制足球錦標賽**榮獲 國男組冠軍

(2)橄欖球隊

**109 年全國橄欖球聯賽** 亞軍

**109 年全國七人制橄欖球錦標** 盤級冠軍

(3)體操隊

**109 年全國競技體操錦標賽**

國中女子組成隊第三名--李宥伶、鄭永閑、黃已芹、蘇莉婕、高玄瑄、  
呂淳玉同學

819 鄭永閑同學 國中女子組跳馬第五名

819 黃已芹同學 國中女子組個人全能第四名、地板第三名、跳馬第  
三名、高低槓第七名、平衡木第三名

718 呂淳玉同學 國中女子組個人全能第八名 地板第八名

國中男子組成隊第三名--朱駿博、許鈞甯、陳祥翰、蔡秉澄同學

718 朱駿博同學 國中男子組單槓第六名

718 陳祥翰同學 國中男子組吊環第七名、地板第八名

718 蔡秉澄同學 國中男子組雙槓第五名、吊環第五名、地板第七名、  
個人全能第八名

(4)田徑隊

**109 年桃園市全國田徑分齡賽撐竿跳高項目**

童豐鈞同學 U15 女生撐竿跳高第三名

陳愷心同學 U17 女生撐竿跳高第二名

褚子毅同學 U15 男生撐竿跳高第五名

李冠佑同學 U15 男生撐竿跳高第六名

**109 年全國中等學校田徑錦標賽撐竿跳高項目**

915 楊承祐榮獲國男組撐竿跳高第一名

920 褚子毅榮獲國男組撐竿跳高第六名

820 陳楷心榮獲國女組撐竿跳高第二名

820 童豐鈞榮獲國女組撐竿跳高第七名

**109 年度田徑基層訓練站區域對抗賽撐竿跳高項目**

819 褚子毅榮獲國男組撐竿較高第一名

915 楊承祐榮獲國男組撐竿跳高第二名

819 林禹丞榮獲國男組撐竿跳高第四名

718 李冠佑榮獲國男組撐竿跳高第六名

718 李碩恩榮獲國男組撐竿跳高第七名

920 陳楷心榮獲國女組撐竿跳高第一名

920 童豐鈞榮獲國女組撐竿跳高第二名

**(5)壁球隊**

**109 學年第 22 屆全國青少年壁球錦標賽**

912 陳宥鈞 榮獲 第四名

913 洪浚翔 榮獲 第六名

801 洪暉展 榮獲 第八名

**(6)跆拳道隊**

**109 年第二十七屆全國少年跆拳道錦標賽**

703 陳芄凱 對練少年男子組 48 公斤級 第三名

819 陳恒叡 對練少年男子組 45 公斤級 第五名

920 趙偉翔 對練少年男子組 48 公斤級 第七名

**109 年全國青少年錦標賽**

819 陳恒叡 第五名

920 趙偉翔 第七名

**109 年新北市菁英盃全國跆拳道錦標賽**

703 陳芄愷榮獲第一名

701 曾映晞榮獲第二名

819 陳恒叡榮獲第一名

920 趙偉翔榮獲第一名

**(7)其他**

**109 學年度新北市三重區班際大隊接力賽**

710 榮獲七年級組第一名

816 榮獲八年級組第一名

916 榮獲九年級組第三名

## 2.校內體育競賽

### (1)七年級 200 公尺排名賽

#### 男子組

第一名 718 林禹丞 第二名 718 李碩恩 第三名 701 林義崑  
第四名 718 王翊丞 第五名 710 潘厚銓 第六名 710 李坤濃

#### 女子組

第一名 718 張于喬 第二名 718 呂淳玉 第三名 713 陳語安  
第四名 703 蔡景蓁 第五名 701 曾映晞 第六名 712 歐陽欣妮

### (2)全校班際大隊接力

#### 七年級組

第一名 709 第二名 710 第三名 708 第四名 702 第五名 713  
第六名 711 第七名 704 第八名 707 第九名 715 第十名 705  
第十一名 703 第十二名 701

#### 八年級組

第一名 806 第二名 816 第三名 807 第四名 818 第五名 810  
第六名 801 第七名 813 第八名 815 第九名 805 第十名 811  
第十一名 804 第十二名 802

#### 九年級組

第一名 916 第二名 902 第三名 914 第四名 911 第五名 904  
第六名 903 第七名 905 第八名 907 第九名 912 第十名 909  
第十一名 919 第十二名 901



## 總務處

### 事務組

- 一、事務組於 109 年共計完成 44 件 10 萬元以上採購案，其中改善辦公室鐵櫃等 OA 設備、改善辦公室冷氣機及照明、改善教室照明並節電、改善明志樓頂樓漏水、改善忠孝樓外牆磁磚脫落、全校樹木修剪減少蚊子、改善廁所及校園死角照明、改善操場相關運動設施、增設童軍場地、飲水機汰舊換新、改善樓梯扶手保護師生安全等。未來仍會持續改善校園相關設施，讓校園設施更加完善及安全。
- 二、110-111 年重點工作，為本校電力改善及教室(含專科)加裝冷氣機。預計 111 年完成，請同仁多多包涵配合。感謝！。

## 輔導處

### 一、輔導組

- (一)109/9/19(六)辦理全校「家長日」活動，各班家長踴躍出席，有效增進親師生溝通。
- (二)辦理個案轉介及個案輔導會議，落實三級輔導，以定期、不定期方式作電訪、家訪、個別諮商或團體輔導等。
- (三)針對特殊個案學生舉辦「個案研討會議」，邀請相關教師與會共商輔導策略及協助事項，促進輔導交流。
- (四)辦理「中輟生復學會議」及「中輟生導師會議」積極追蹤輔導中輟生復學。
- (五)針對中輟及中輟之虞學生開辦「高關懷班」課程及高關懷班戶外體驗活動。
- (六)推展親職教育活動，辦理 4 場親職教育講座，家長反應熱烈。
- (七)辦理慶祝教師節活動：給教師的貼心話、識師畫像、電腦繪圖、敬師卡比賽活動。
- (八)生命教育系列活動
  1. 辦理「生命教育金句、書籤及四格漫畫比賽」推廣生命教育，讓生命教育多方展現。
  2. 辦理貓貓俱樂部小志工服務及高關懷班寵物照顧課程，教導學生如何照顧生命，落實生命教育。
  3. 辦理桌住你的心自我與人際成長、及人際溝通小團體共兩團，各 8 次課程協助學生建立合適的人際互動模式和概念。
  4. 七年級輔導活動課程辦理「新生時光信」活動，書寫對未來的想像及期望，將於九年級時拆封。
  5. 九年級輔導活動課程辦理「寫給未來自己的一封信」活動，書寫給自己面臨教育會考考驗及未來期許的鼓勵話語，預計於會考前拆封。
  6. 輔導處外設置生命教育布告欄，宣傳生命教育活動和概念。
- (九)性別教育系列活動
  1. 辦理校內「推展性別平等教育海報及四格漫畫比賽」，並推薦 805 廖雪彤參加新北市友善校園性別平等教育四格漫畫比賽榮獲優等。
  2. 配合走過青澀輔導刊物，辦理橘子姐姐信箱澄清學生對性別的迷思。
  3. 七年級新生訓練時進行「成為網路與數位中的性別公民-這些事情你一定

- 要知！」-兒少上網安全及兒少性剝削宣講，提醒網路陷阱以及性剝削相關法律常識。
4. 辦理教師輔導知能研習「脆弱家庭辨識與因應」，提升教師辨識脆弱家庭能力、協助方法和實務經驗分享。
  5. 辦理「情感教育我們與愛的距離」愛情小團體 1 團，8 次課程讓學生探索自己的愛情觀及合適的交往互動方式。
  6. 於輔導處外設置性別平等教育布告欄，宣傳性別平等知識。
- (十)有關生命教育、性別平等教育及家庭教育等議題融入各領域課程，感謝老師們提供教案和課程資料，後續若有學習單、成果及活動照片，煩請再提供予輔導組或上傳明志雲(教師共用區→109-01 輔導組議題融入課程成果資料)。

## 二、資料組

### (一)辦理生涯發展教育系列活動

1. 辦理七年級產業參觀活動 109/9/14(一)，提供使學生認識工作世界所需一般知能，並學習如何增進生涯發展基本能力。
2. 辦理七年級職業萬花筒-生涯教育講座 109/9/24(四)，邀請本校家長會家長來賓擔任講師，分享其工作職場資訊。
3. 推動七、八、九年級生涯輔導紀錄手冊建置工作。
4. 推動學生生涯發展檔案建置，相關資料已發至各班。
5. 辦理八年級職校參訪活動 109/10/26(一)介紹社區高職特色、課程及實作體驗。
6. 辦理八年級技藝社團課程《食尚小玩家》、《來來畢卡索》，共 5 次實作課程，活動順利圓滿。
7. 辦理九年級「職業類科說明會」109/9/28(一)介紹高職各類科系，提供學生升學參考。
8. 辦理 109 學年度第一學期九年級抽離式技藝教育課程活動，並於 109/12/16(三)(三重商工)、1/4(一)(東海高中、毅保家商)完成結訓。
9. 校慶舉辦「技藝教育成果展」活動 109/12/12(六)，除了有多元入學宣導、實作體驗與課程導覽外，並展出餐飲、設計、資處、資訊、電子……等

相關作品。

10. 辦理教師節生涯敬師活動 109/9/26(六)，規劃 Q 版素描彩繪、自製手機架、精美點心、飲料兌換等活動。
  11. 辦理教師場 108 課綱暨多元升學、適性選擇宣導活動。
  12. 辦理家長場 12 年國教、適性輔導、多元入學管道說明講座 109/9/19(六) 及生涯親職講座 109/12/4(五)。
  13. 辦理全校生涯發展紀錄手冊檢閱活動 109/12/24(四)。
- (二) 七年級「學業性向測驗」、八年級「學習診斷測驗」、九年級「情境式職涯興趣測驗」均已完成施測及統計。施測結果，提供導師及輔導老師做為輔導學生生涯規畫、適性選擇之參考。
- (三) 充實輔導處圖書、影片資源，鼓勵教師、班級借閱使用，提升生涯發展、適性宣導功能(輔導處圖書分輔導類、一般教育、親職教育、就業輔導、法律、特殊教育、社會工作、自我開發與生活勵志類等書籍，老師可以善加利用借閱。)
- (四) 團輔室進行生涯小團體、肢體開發潛能... 等活動課程，活動順利圓滿。
- (五) 辦理 108 學年度畢業生進路追蹤輔導及 A、B 表資料轉移、保管工作。
- (六) 運用社區資源，成立「志工愛心隊」，協助校務的推展，並舉辦志工期初、期末會議、志工教育研習、核算志工服務時數並彙整上網登錄時數，印製時數條、協助志工榮譽卡到期換發、遺失補發相關作業等活動，增進志工士氣及服務熱誠。
- (七) 本學期發行親師生刊物～「走過青澀」共五期，並刊登於學校網路上。
- (八) 七、八年級持續全面推行「班級刊物」競賽。
- (九) 辦理新北市 109 學年度國中技藝競賽活動，本學年度共 24 位培訓選手，參加 15 項競賽項目。

※報名時間：109/12/30(三)至 1/7(四)

※比賽時間：2/20(六)至 2/25(四)

※培訓總表：

培訓學校	編號	班級	姓名	競賽項目	比賽資訊
穀保家商	1	901-28	謝心瑀	基礎描繪	<input type="checkbox"/> 時間：110.02.22(一) <input type="checkbox"/> 地點：鶯歌工商
	2	902-21	何宜庭	基礎描繪	
	3	905-31	蔡晴伊	設計基礎	<input type="checkbox"/> 時間：110.02.23(二) <input type="checkbox"/> 地點：能仁家商
	4	909-23	李欣蓓	設計基礎	

培訓學校	編號	班級	姓名	競賽項目	比賽資訊
	5	913-07	陳彥璋	電腦繪圖	☐時間：110.02.22(一)
	6	919-24	吳宛柔	電腦繪圖	☐地點：鶯歌工商
	7	905-07	陳柏榕	旅館實務	☐時間：110.02.24(三) ☐地點：淡水商工
	8	905-32	謝忻妤	廚藝製作	☐時間：110.02.21(日) ☐地點：莊敬工家
	9	914-23	李芷桐	餐旅服務技術	☐時間：110.02.23(二) ☐地點：智光商工
	10	913-24	林捷如	飲料調製實務	☐時間：110.02.21(日)
	11	916-29	陳宜鈴	飲料調製實務	☐地點：莊敬工家
東海高中	1	902-02	白宇翔	基本電子應用	☐時間：110.02.20(六)
	2	908-06	張宸翊	基本電子應用	☐地點：新北高工
	3	916-26	邱偌慈	基本資訊應用	☐時間：110.02.21(日) ☐地點：新北高工
三重商工	1	917-26	陳宥汝	鉗工	☐時間：110.02.23(二) ☐地點：智光商工
	2	902-08	張晉睿	機械識圖與製圖	☐時間：110.02.25(四) ☐地點：泰山高中
	3	905-11	葉哲揚	汽車基本認識	☐時間：110.02.24(三)
	4	919-12	黃士軒	汽車基本認識	☐地點：新北高工
	5	916-02	吳育陞	機車基本認識	☐時間：110.02.20(六) ☐地點：新北高工
	6	918-08	許丞毅	機車基本認識	
	7	919-02	王律翔	機車基本認識	
	8	902-25	陳芷璇	中英文文書處理	☐時間：110.02.23(二)
	9	917-30	劉靜榕	中英文文書處理	☐地點：能仁家商
	10	902-27	陳緯帆	產品行銷實務	☐時間：110.02.24(三) ☐地點：三重商工

## (十)辦理辦理明志國中職探中心技職體驗課程

1. 109/11/11、11/18、12/23 國小教師場、109/10/15、11/10、11/12、12/10 國小學生場，活動皆順利圓滿。
2. 協助辦理新北市寒暑假育樂營相關活動

※報名日期：

- (1)第一階段報名 109/12/25(五)12:00 至 1/3(五)17:00 止
- (2)第二階段報名 1/6(三)12:00 至 1/12(二)下午 17:00 止。

※報名方式：新北市寒暑假育樂營網站(<https://camp.ntpc.edu.tw/>)自行報名。

※錄取公告：1/5 (第1階段錄取公布)、1/14 (第2階段錄取公布)。

※活動費用：免費！

### 3. 辦理明志國中職探中心寒假育樂營

場次	時間	活動課程	備註
國小場	1/25(一)	1. A 級 FUN 程式~媒體設計好好玩	1. 課程活動各半天 2. 共 8 梯次 3. 免費
	1/26(二)	2. A 級 FUN 程式~APP 設計動動腦 3. 強「焊」亮轉秀~智慧小家電 4. 優勢智能測驗	

## 三、特教組

- (一)辦理特教宣導、歲末溫馨情關懷餐會。
- (二)109/9/17(四)召開 109 學年度上學期特殊教育推行委員會。
- (三)辦理身心障礙學生各項福利服務(交通費補助、教育輔助器材、聽障巡迴輔導、相關專業服務、助理人員申請等)。
- (四)依學生個別需求提供段考與九年級模擬考獨立考場、報讀、代謄答案卡、放大試卷等服務。
- (五)支援新北市身心障礙學生鑑定安置工作。
- (六)辦理校內疑似身心障礙學生初步篩選工作。
- (七)召開特教班、資源班 IEP 會議。
- (八)聘用集中式特教班教師助理員。
- (九)協助資源班 3 位、特教班 1 位同學申請新北市特殊教育學生獎助金。
- (十)協助九年級學生「教育會考身心障礙及重大傷病考生應考服務」申請。
- (十一)召開資優資源班家長座談會，IGP 會議。
- (十二)1/12(二)至 1/14(四)辦理 109 學年度語文資優資源班鑑定報名。
- (十三)1/4(一)辦理「語資遊樂園」期末成果發表會。
- (十四)依據教育局新北教特字第 1092288192 號函，規定各校皆須辦「特殊需求學生課程調整-幫助孩子在普通班學得更好」研習活動，本校研習活動訂於寒假備課研習 8:00~8:30。因時間緊湊，請老師事先至[新北市政府教育局數位學習影音網](#)登入後，點選課程總覽→特殊教育→課程名稱：特殊需求學生課程調整-幫助孩子在普通班學得更好，收看課程影片(提供研習時數)。並務必於備課研習結束後填寫線上問卷，感謝各位老師的配合。

## 人事室

- 一、人事異動：本校會計室許主任月娥於 109/12/28(一)調任新北市三芝國小，該職缺未遞補前仍由許主任暫代理。新會計室主任郭雅雅訂於 2/1(一)到任。
- 二、各位老師如有取得較高學歷(位)擬申請改敘薪級者，其生效日係自「檢齊證件向人事室提出申請之日」起算，故提醒核准進修之同仁，如取得學位者，務必儘速檢具畢業證書等相關證件洽人事室辦理改敘事宜，俾免影響自身權益。
- 三、本校行政人員(含教師兼職行政、專任職員、工友等)依規定於寒假開始第一週及結束前一週上班全日【1/21 至 1/27 日及 2/17】，其餘上班半日【1/28 至 2/9】；2/10(三)為彈性調整放假，於 2/20(六)須補上班。為校務正常運作，於上班半日期間，請各處室排定值勤人員於下午輪值。
- 四、109 年年終工作獎金，依規定於 2/2(二)撥入同仁帳戶。
- 五、110 年資深優良教師開始辦理相關作業，請符合資格但未接到人事室通知的同仁，於 1/25(一)前檢附相關資料繳交至人事室(詳見校網人事公告區)。
 

資深優良教師獎勵年屆分為 10、20、30、40 年，年資一律採計至 110 年 7 月 31 日止，其起迄時間如下：

  - (一) 服務年資屆滿 10 年：100 年 8 月 1~31 日到職至 110 年 7 月 31 日止
  - (二) 服務年資屆滿 20 年：90 年 8 月 1~31 日到職至 110 年 7 月 31 日止
  - (三) 服務年資屆滿 30 年：80 年 8 月 1~31 日到職至 110 年 7 月 31 日止
  - (四) 服務年資屆滿 40 年：70 年 8 月 1~31 日到職至 110 年 7 月 31 日止

如有職前代理教師年資，其連續、服務期間成績優良、任教時已取得教師證者亦可併計，是類人員人事室未有建檔，同仁有符合者請自行提出申請。
- 六、有關 110 年度擬申請市內、外介聘之教師，請留意校網公告並請先行告知人事室，俾便統計申領相關表件。
- 七、有意登記 111 年度退休之教師，請檢送以下資料影本(A4)格式送交人事室先行審核是否符合基本退休條件(目前尚未收到市府來文，請有意登記者先行準備，預計寒假期間或開學就會作業，寒假期間請留意校網公告)
  - (一) 畢業證書影本

1. 初任教師資格所採用之畢業證書
  2. 曾提(改敘)之學分證明或最高學歷畢業證書
- (二)教師證(正反面)影本
- (三)歷年任職證件影本-依序為軍職年資、私校年資、代理教師年資等證明書、(核)敘薪通知書或派令(每一任職單位)、留職停薪公文(無則免附)及離職證明書(每一任職單位),最後則為歷年考核通知書等影本。



## 會計室

109 年度仁愛基金共收入新臺幣(以下同)32 萬 479 元，支出 6 萬元，109 年度賸餘 26 萬 479 元，至 109/12/31(四)止結餘數 143 萬 9,736 元。

## 109 年度仁愛基金收支情形表

新臺幣(元)

日期		摘要	上期結轉數	收入數	支出數	結餘數
月	日					
1	1	(上期結轉)	11,792,577			
1	10	收王怡靖、林琪笙各捐 500 元仁愛基金		1,000		
1	10	收陳建志捐 2,000 元、張瓊文捐 618 元		2,618		
1	31	收陳嘉珮捐仁愛基金		696		
2	26	收陳建志 2,000 元 收王怡靖、林琪笙各捐 500 元		3,000		
3	19	收林明智捐仁愛基金		1,000		
3	19	收王怡靖、林琪笙各捐 500 元		1,000		
3	31	收陳建志捐仁愛基金		2,000		
4	1	108 學年度八年級朱生仁愛基金申請，總計 20,000 元。			20,000	
4	14	收王怡靖、林琪笙各捐 500 元		1,000		
4	21	108 學年度九年級周生仁愛基金申請，總計 20,000 元。			20,000	
4	23	收陳建志捐仁愛基金		2,000		
5	22	收王怡靖、林琪笙各捐仁愛基金 500 元		1,000		
6	29	收王怡靖、林琪笙各捐 500 元 收陳建志捐 2,000 元		3,000		
6	29	收班級 902 捐 24 元、914 捐 685 元、913 捐 535 元、補校蘇葉秤捐 600 元		1,844		
7	8	收王怡靖、林琪笙各捐 500 元 收陳鈴潔捐 200 元		1,200		
7	31	收陳建志捐仁愛基金		2,000		
8	21	收趙睿音捐仁愛基金		15,000		

日期		摘要	上期結轉數	收入數	支出數	結餘數
8	26	收陳建志捐仁愛基金		2,000		
9	7	收林明智、林琪笙、王怡靖各捐仁愛基金 1,000 元		3,000		
9	15	109 學年度九年級姜生仁愛基金申請 15,000。			15,000	
9	17	109 學年度九年級姜生仁愛基金申請 5,000 元。			5,000	
9	28	收李芳宴捐 36,000 元、陳建志捐 2,000 元		38,000		
9	29	結餘 108 學年度第 2 學期學生平安保險費 350 元-捐至仁愛基金		350		
10	30	收王怡靖、林琪笙各捐 500 元 收王郁喬捐 3,000 元		4,000		
11	10	收陳建志捐仁愛基金		4,000		
11	19	收王怡靖、林琪笙各捐 500 元		1,000		
12	8	收王怡靖、林琪笙各捐 500 元 收陳建志捐 2,000 元 收 915 蔡嘉安捐 1,147 元		4,147		
12	22	收施金德捐仁愛基金		200,000		
12	22	收王惟如捐仁愛基金		1,000		
12	22	收翁秀女捐仁愛基金		20,000		
12	23	收林明智捐仁愛基金		1,000		
12	23	收班級 806、802、817、808、810 共計捐 2,644 元		2,644		
12	30	收班級 801、816 捐仁愛基金 980 元		980		
		本期合計		320,479	60,000	260,479
		總計				1,439,736

## 補校

- 一、聘請補校教師、排課、辦理學生註冊、領書 (109/8/30)。
- 二、舉辦補校教學研究會、開學典禮 (9/4)。
- 三、辦理新生、轉學生、復學生之學籍異動 (9/8)。
- 四、舉辦迎新師生同樂晚會 (9/25)。
- 五、辦理專題演講「安全專題」(10/14)。
- 六、舉辦期中考試 (11/9-11/10)、成績統計繕發。
- 七、辦理各年級國語文朗讀比賽 (10/29)。
- 八、配合辦理校慶活動，參加園遊會 (12/12)。
- 九、辦理校外教學 (12/19)。
- 十、辦理二、三年級英語文朗誦比賽 (12/21)。
- 十一、舉辦期末考試 (110/1/14-1/15)、成績統計繕發。
- 十二、休業式，期末頒獎 (1/18)。
- 十三、辦理新住民托育業務與成果匯報 (1/19)。

## 幼兒園

### 一、行政業務

- (一)期初已完成幼生學籍資料建置管理。
- (二)期初已完成學童平安保險投保作業「國泰人壽」暨理賠申請作業。
- (三)已辦理「全國幼生管理系統」資料建置。
- (四)已辦理校務行政系統幼童註冊繳費等製單作業。
- (五)109/8/28(五)晚間已辦理幼兒園家長日。
- (六)期初已調查辦理特殊身分類別家長會費申請退費事宜。
- (七)已於109/9/21(一)併國中辦理國家防災日演習。
- (八)109/9/9(三)~110/1/14(四)已辦理本學期課後照顧服務暨延長托育服務等申請、核銷作業。
- (九)已完成各項弱勢家庭兒童補助津貼、2-5歲幼兒免學費教育補助計畫暨經濟弱勢加額補助申請作業暨轉發補助款予家長。
- (十)雙周已召開園務會議。
- (十一)已辦理園內行政業務暨主題教學材料之申購暨核銷作業。
- (十二)已完成設備安全檢核。
- (十三)已完成教室每月照度檢測。
- (十四)已完成學童餐點設計(每月餐點表公告網站與印發通知單)與餐費控帳核銷。
- (十五)已完成每日食材品管與食品雲登錄。
- (十六)已完成第22屆畢業照委外廠商拍攝。
- (十七)已完成109年度每季水質檢測。
- (十八)已完成本學期園務暨教學檔案簿冊建置。
- (十九)已辦理「校安通報」暨「新北市學校疑似傳染病通報」系統填報。
- (二十)已辦理教職員每學期異動填報「教保資訊填報網」。
- (二十一)已完成本學期幼兒園民生街大門早上/下午值班導護。

### 二、教學活動

- (一)本學期主題教學「勇闖故事島」。
- (二)雙周已召開教學研討會議。
- (三)教學活動
  - 1.每週二訂為母語教學日『大夥來唱囡仔歌』。

2. 每月初已辦理幼生之「慶生同樂會」。
- (四)本學期校外教學活動因防疫暫停乙次。
- (五)已辦理 109/12/12(六)「校慶運動會暨家長日」。
- (六)已辦理 109/12/25(五)「感恩冬季頌活動」。
- (七)本學期幼生學習成長檔案暨教學日誌檔案已建置。
- (八)研習進修與特教
  1. 學前融合特殊需求幼生—已申請與安排專業治療團隊入園服務。
  2. 學前融合特殊需求幼生—已申請與安排助理員入班服務。
  3. 學前融合特殊需求幼生—已申請與安排巡迴輔導教師入園服務。
  4. 已協調安排教師進修研習。
  5. 109年9月暨110年1月已召開學前特教期初(末)個別化計畫會議。
  6. 特教業務相關經費已申請與核銷。

### 三、保育

- (一)109/9/12(六)及 11/22(日)已辦理委外全園性環境消毒。
- (二)期初已完成學童發展評估檢測、追蹤。
- (三)已辦理每月衛生保健活動宣導。
- (四)每日固定教室環境清潔，每週五教具及園內環境消毒。
- (五)已辦理期初/期末幼生身高體重測量。
- (六)隔週幼兒寢具及牙刷、漱口杯已請家長帶回清洗消毒。
- (七)新生預防接種紀錄已追蹤建置。

# 討論提案

## 討論提案

案號	1
案由	有關本校「109 學年度第二學期重要行事曆草案」，提請討論。
說明	本草案業經 109 年 11 月 27 日課發會議討論通過。
提案單位	教務處(教學組)
辦法	<ul style="list-style-type: none"> <li>一、本案通過後於 109 學年度第二學期實施。</li> <li>二、草案內容詳見附件。</li> </ul>
決議	

# 新北市立明志國民中學 109 學年度第二學期行事曆草案

109 年 11 月 27 日課發會討論通過

星期 月份	週次	學校行事	日	一	二	三	四	五	六	重要行事			
										教務處	學務處	總務處	輔導處
二月			7	8	9	10	11	12	13	2/10 寒假結束、除夕前一天彈性放假 2/11-16 除夕及春節連假			
	一	友善校園週	14	15	16	17	18	19	20	2/17 調整放假(移至 2/20 上課), 行政上班 2/18 開學日領教科書、第三節正式上課 2/18(四)與 2/22(一)的課程對調 2/20(六)補行上課(補 2/17(三)課程)	2/18 開學暨反霸凌宣誓、服儀檢查 2/19 幹部訓練 2/19 九年級導報(二、三月合併) 2/19-3/1 七、八年級線上選社	2/18 16:00 校務會議 全校班級公務檢查	
	二	交通安全週	21	22	23	24	25	26	27	2/22(一)上 2/18(四)的課程 2/24-25 九年級第三次模擬考	2/22 整潔秩序評分開始 導師會報:七 2/23、八 2/24 (二、三月合併) 2/25-26 八年級校外教學	飲用水水質檢測	
三月	三	家庭教育週	28	1	2	3	4	5	6	2/28-3/1 和平紀念日放假及補假 3/2-3 舉行全校補考(早自習) 3/2 全校課後輔導、學習扶助開始 3/5「迎曦晨讀、空中好讀」(一) 3/6 新北市西區英語文競賽	◆三月運動樂活月 全國學生音樂比賽 3/5 教師專業座談(午休)	3/3 行政會報 校舍安全檢查	3/3 技藝班開課 3/5 家長日
	四	生涯發展週	7	8	9	10	11	12	13	3/10「愛英悅」(一)(週三早自習播放) 3/12「迎曦晨讀、空中好讀」(二)	3/8 七、八年級社團(一) 3/10 畢典籌備會(一) 3/11 學生自治會(一)、校園安全會議		3/8 九年級多元入學講座 3/11 特教推行委員會
	五	品德教育週	14	15	16	17	18	19	20	3/17「愛英悅」(二) 3/19 課發會(一)	3/15 品德教育影片宣導(一) 3/15 七、八年級班際跳繩賽 3/18 新北市大隊接力		3/19 生涯發展教育執行委員會 3/20 資優鑑定初選
	六	勤勉力學週	21	22	23	24	25	26	27	3/22 專任教師會報(一)	3/22 七、八年級社團(二) 3/26 九年級導報		3/26 學生輔導工作委員會、高關懷會議、親職講座(一)
四月	七	防災教育週	28	29	30	31	1	2	3	3/31-4/1 第一次定期考 4/1 九年級「作文高分密技」講座(第 6-7 節) 4/2-5 清明節、兒童節放假及補假	3/28-4/3 校園複合式防災宣導週 導師會報:七 3/30、八 3/31 4/1 校園複合式防災演練(第五節)	消防設備安全檢查	3/29-4/1 初篩表件領取 4/1 生命教育影片播放 友善校園訪視?
	八	慎終追遠週	4	5	6	7	8	9	10	◆四月歡樂兒童月 4/7「愛英悅」(三) 4/9「迎曦晨讀、空中好讀」(三)	4/6 服儀檢查、環境暨品德教育四格漫畫繪圖比賽開始 4/7-8 明志饗宴樂器演奏才藝競賽(午休)	4/7 行政會報 校舍安全檢查	4/7 遴輔會 4/9 親職講座(二)
	九	悅讀閱樂週	11	12	13	14	15	16	17	4/12-16 書展 4/13 新北市英語歌曲競賽 4/13-15 數學科作業調閱 4/14「愛英悅」(四) 4/16「迎曦晨讀、空中好讀」(四)	4/12 七年級校外教學 4/15 學生自治會(二) 4/17-22 全國中等學校運動會		4/12 社區高中職宣導 4/16 親職講座(三)
	十	全民運動週	18	19	20	21	22	23	24	4/22-23 九年級第四次模擬考 4/23 課發會(二)	4/19 七、八年級社團(三) 4/21 畢典籌備會(二) 4/23 環境暨品德教育四格漫畫暨海報比賽收件截止	飲用水水質檢查	4/23 親職講座(四)
	十一	國際語言週	25	26	27	28	29	30	1	4/26 七年級英語歌曲比賽 4/27-29 歷史科作業調閱 4/28「愛英悅」(五) 4/30「迎曦晨讀、空中好讀」(五)	4/26-4/30 捕捉愛的瞬間攝影比賽收件 4/26 品德教育影片宣導(二)		4/30 母親節藝文比賽收件截止



五月	十二	包粽祈福週	2	3	4	5	6	7	8	◆五月幸福家庭月 5/3 舉行九年級九下補考(第1-2節) 5/5 「愛英悅」(六)	5/3 健康促進暨七年級五人制足球比賽、七年級社團暫停、八年級社團(四)、服儀檢查 導師會報:七 5/4、八 5/5、九 5/7 5/6 包粽(中)活動	校舍安全檢查	
	十三	發憤圖強週	9	10	11	12	13	14	15	5/10 專任教師會報(二) 5/10-14 教科書評選 5/13 九年級課後輔導結束 5/14 畢業生特殊展能市長獎評選會議 5/15-16 九年級全國國中教育會考	5/13 校園安全會議 5/14 九年級看會考考場(第七節)	5/12 行政會報	
	十四	環境教育週	16	17	18	19	20	21	22	5/18-19 第二次定期考 5/21 「迎曦晨讀、空中好讀」(六)、畢業生成績審查會、課發會(三)	5/19 畢典籌備會(三)、環境教育影片 5/20 九年級人權法治列車-法律專題校園巡迴講座(1-2節)、九年級反毒宣導(5-6節) 5/20-21 明志好聲音初賽(午休)		5/21 升學博覽會 5/22 資優鑑定複試
	十五	音樂饗宴週	23	24	25	26	27	28	29	5/24-25 七年級語文競賽 5/24-28 各領域成果展收件 5/26 「愛英悅」(七) 5/28 「迎曦晨讀、空中好讀」(七)	5/24 七年級子宮頸疫苗第一劑施打(暫)、明志好聲音歌唱比賽(上午第一、二節決選) 5/24-28 八年級排球賽、社團動靜態成果展收件 5/28 九年級導師會報、畢典籌備會(四)第四節		5/24 資源班作業抽查 5/24-26 九年級職校參訪 5/27-28 高中職入班宣導
	六月	十六	多元展能週	30	31	1	2	3	4	5	◆六月國際文教月 5/31-6/4 領域成果展 6/2 「愛英悅」(八) 6/4 「迎曦晨讀、空中好讀」(八)	服儀檢查、5/31-6/4 九年級三對三籃球比賽、社團動靜態暨各領域成果展 5/31 七年級社團(四)、八年級社團(五) 導師會報:七 6/1、八 6/2 6/3-4 九年級大掃除檢查	飲用水水質檢測
十七		感恩祝福週	6	7	8	9	10	11	12	6/7 七年級「與作家有約」演講活動，七、八年級英語文競賽 6/9 「愛英悅」(九) 6/11 「迎曦晨讀、空中好讀」(九)	6/7 品德教育影片宣導(三) 6/8 畢業典禮	6/9 行政會報 公務檢查	6/7 資優班送舊
十八		端午飄香週	13	14	15	16	17	18	19	6/14 端午節放假 6/16 「愛英悅」(十) 6/17 七年級課後輔導結束 6/18 八年級課後輔導結束、課發會(四)	6/15 發放 110 學年度校內美術比賽辦法	冷氣電扇檢修	6/18 高關懷會議、認輔會議、生涯發展教育執行委員會
十九		海洋教育週	20	21	22	23	24	25	26	6/21 國中新生報到日、畢業生市長獎頒獎典禮	海洋教育週暨水域安全宣導週		
二十		奮發向上週	27	28	29	30	1	2	3	6/29-30 第三次定期考 6/30 休業式 7/1 暑假開始	6/30 期末校園大掃除	6/30 校務會議	

## 提案討論

案號	2
案由	有關「新北市立明志國民中學及幼兒園超額教師輔導介聘實施要點第三點條文修正草案」，提請討論。
說明	<p>一、依據新北市政府教育局 107 年 2 月 7 日新北教中字第 1070238324 號函暨 108 年 1 月 15 日新北教國字第 1080053065 號函，有關「新北市政府所屬國民中小學及幼兒園超額教師輔導介聘實施要點」第三點條文修正內容辦理。</p> <p>二、本修正草案業經本校 110 年 1 月 7 日教師評審委員會討論，新增現任教師兼生活教育或生活輔導組長，不計入超額教師人數，以協助校內行政之延續。</p>
提案單位	教務處(教學組)
辦法	<p>一、通過後實施。</p> <p>二、條文草案內容詳見附件。</p>
決議	

## 新北市立明志國民中學及幼兒園超額教師輔導介聘實施要點 第三點修正草案條文對照表

修正條文	現行條文	說 明
<p>三、超額教師介聘學校應辦理事項：</p> <p>(一)超額教師之計算、認定方式如下：</p> <p>1、計算方式：現有編制內教師員額減規定編制員額減各項離職員額等於超額教師人數。</p> <p>2、各國民中學應依第一目規定計算確認教師總額是否超額，如有超額，則分科計算超額人數，於某一科目出現缺額時，以該校初聘科目為主，第二專長為輔，各校據以調整後，再搭配總超額數計算各科超額教師人數。</p> <p>3、本校現任教師兼主任（含代理主任、園長、園主任、偏遠地區學校之商借主任）、<u>現任教師兼生活教育或生活輔導組長</u>，除自願者外，不計入超額教師人數，以協助校內行政之延續。</p> <p>4、經本市特教班區域平衡調整減班之超額教師，則優先調入有特教教師缺額之學校。</p> <p>5、教師轉任不同教育階段，其年資應重新計算。</p> <p>(二)超額教師申報，依下列之規定：</p> <p>1、學校應依優先順序，</p>	<p>三、超額教師介聘學校應辦理事項：</p> <p>(一)超額教師之計算、認定方式如下：</p> <p>1、計算方式：現有編制內教師員額減規定編制員額減各項離職員額等於超額教師人數。</p> <p>2、各國民中學應依第一目規定計算確認教師總額是否超額，如有超額，則分科計算超額人數，於某一科目出現缺額時，以該校初聘科目為主，第二專長為輔，各校據以調整後，再搭配總超額數計算各科超額教師人數。</p> <p>3、本校現任教師兼主任（含代理主任、園長、園主任、偏遠地區學校之商借主任）、除自願者外，不計入超額教師人數，以協助校內行政之延續。</p> <p>4、經本市特教班區域平衡調整減班之超額教師，則優先調入有特教教師缺額之學校。</p> <p>5、教師轉任不同教育階段，其年資應重新計算。</p> <p>(二)超額教師申報，依下列之規定：</p> <p>1、學校應依優先順序，填具輔導介聘名冊，經各校教師評審委員</p>	<p>一、第三點第一項第三款文字修正，餘未修正。</p> <p>二、新增「現任教師兼生活教育或生活輔導組長，」不計入超額教師人數，以協助校內行政之延續。</p>

<p>填具輔導介聘名冊，經各校教師評審委員會(以下簡稱教評會)審議後，提報介聘承辦學校彙整。</p> <p>2、介聘名冊及其相關事宜，學校應以書面通知當事人。當事人不得以任何理由推拖或避不出面處理，倘因當事人疏失影響其權益時，不得提出申復。學校依本法、本要點及相關規定介聘教師至他校時，如當事人不願接受介聘他校，且現職已無工作又無其他適當工作可調任者，於報經本府教育局核准後予以資遣。</p>	<p>會(以下簡稱教評會)審議後，提報介聘承辦學校彙整。</p> <p>2、介聘名冊及其相關事宜，學校應以書面通知當事人。當事人不得以任何理由推拖或避不出面處理，倘因當事人疏失影響其權益時，不得提出申復。學校依本法、本要點及相關規定介聘教師至他校時，如當事人不願接受介聘他校，且現職已無工作又無其他適當工作可調任者，於報經本府教育局核准後予以資遣。</p>	
--	--	--

## 新北市立明志國民中學及幼兒園超額教師輔導介聘實施要點

107年1月24日校務會議通過

- 一、新北市立明志國民中學（以下簡稱本校）為執行教師法（以下簡稱本法）第十五條規定，使本校所屬國民中學及幼兒園（以下簡稱學校）超額教師輔導介聘有所遵循，特訂定本要點。
- 二、本要點所稱超額教師，指符合下列情形之一：
  - （一）學校自然減班、停辦、解散或改制為他校分班、他校校區，扣除退休、辭職、資遣、遷調及其他異動人員，仍超出法定編制員額之教師。
  - （二）學校學區內因遷校、新設校或其他學區調整，學生自然移撥，致超出法定編制員額之教師，原校教師依移撥班級數計算編制員額後隨同移撥。
- 三、超額教師介聘學校應辦理事項：
  - （一）超額教師之計算、認定方式如下：
    - 1、計算方式：現有編制內教師員額減規定編制員額減各項離職員額等於超額教師人數。
    - 2、各國民中學應依第一目規定計算確認教師總額是否超額，如有超額，則分科計算超額人數，於某一科目出現缺額時，以該校初聘科目為主，第二專長為輔，各校據以調整後，再搭配總超額數計算各科超額教師人數。
    - 3、本校現任教師兼主任（含代理主任、園長、園主任、偏遠地區學校之商借主任）除自願者外，不計入超額教師人數，以協助校內行政之延續。
    - 4、經本市特教班區域平衡調整減班之超額教師，則優先調入有特教教師缺額之學校。
    - 5、教師轉任不同教育階段，其年資應重新計算。
  - （二）超額教師申報，依下列之規定：
    - 1、學校應依優先順序，填具輔導介聘名冊，經各校教師評審委員會（以下簡稱教評會）審議後，提報介聘承辦學校彙整。
    - 2、介聘名冊及其相關事宜，學校應以書面通知當事人。當事人不得以任何理由推拖或避不出面處理，倘因當事人疏失影響其權益時，不得提出申復。學校依本法、本要點及相關規定介聘教師至他校時，如當事人不願接受介聘他校，且現職已無工作又無其他適當工作可調任者，於報經本府教育局核准後予以資遣。
- 四、超額教師輔導介聘之優先順序，以「新北市政府所屬國民中學超額教師人數計算與排序原則」（如附件）之分科分次計算，並依下列規定：
  - （一）教師自願：如自願人數超過超額人數時，學校應依下列原則依序列冊輔導介聘：
    - 1、於該校服務年資深淺，以資深者優先。
    - 2、年資相同者以年長者優先。

3、符合第二點第二款須移撥之教師，如為自願超額者，得另選填其他志願學校，並不受隨同移撥之限制。

(二) 無教師自願者或自願人數不足時，應依下列順序輔導介聘：

- 1、該校服務正式合格教師連續年資淺者為優先。
- 2、該校服務正式合格教師連續年資或資格相同者，以在該校兼任主任、園長、組長、副組長、導師合計年資較少者優先。
- 3、該校兼任主任、園長、組長、副組長、導師合計年資相同時，以任教總年資（含私校任教時具合格教師證年資，但代理代課年資及留職停薪期間不計入）資淺者為優先。
- 4、任教總年資相同時，以年齡較輕者優先。
- 5、前四目條件均相同者，以抽籤決定之。

前項第二款各目之年資計入本校報到後入伍年資及育嬰假留職停薪期間之年資，不計入其他各項留職停薪之年資。

五、超額教師輔導介聘，依下列之規定：

- (一) 依本法第十五條規定，超額教師之輔導介聘應優先辦理，以確保教師工作權。
- (二) 學校應將缺額詳實列出，全數提供市內超額教師輔導介聘，另新設校之教師缺額應優先提供原學區超額學校教師移撥之用。
- (三) 超額教師依自己意願，選填志願接受輔導介聘。若有二人以上同時選填同校同一科目時，依下列規定決定其介聘優先順序：
  - 1、本科系者（含教育系所修輔系）優先，初聘科目次之，第二專長者再次之。
  - 2、以服務本校正式合格連續年資深者優先。
  - 3、服務本校正式合格連續年資相同時，以任教總年資深者為優先。
  - 4、任教總年資相同時，以志願較前者優先。
  - 5、前四目規定之條件相同時，以年長者優先。
- (四) 超額教師經輔導介聘後，新任職學校教評會，除確能證明該教師具有教師法第十四條各款不適任之事實外，應予接受，並由校長聘任之。

六、超額教師應注意事項：

- (一) 調出之超額教師若本科系已選完，則調整以第二專長選填學校，至新校後需任教第二專長科目。
- (二) 經介聘至他校後，如非自願之超額教師，得保留原校服務年資。自願移撥至原學區新設校之教師亦可保留原校服務年資。
- (三) 於開學前如原校同登記類科出缺，經調入學校校長同意，可回原校服務，原校不得拒絕。

- (四) 自願之超額教師，不論原服務學校或超額分發報到學校是否參加市內、外介聘作業，一經超額分發後，均不得再申請市內、外介聘。
- (五) 非自願超額之教師得視實際需求針對市內、外介聘擇一申請，並以分發報到後之學校為申請學校，申請時所需相關資料應由原服務學校審查後經超額分發報到學校確認並代為申請，如超額分發報到學校未參加市內、外介聘作業，該校仍需代為申請，並改列為參加介聘學校，除申請教師所占之缺額外，不另提撥缺額供介聘作業運用（此僅供該師申請，該校教師仍不得申請）。

#### 七、其他事項：

- (一) 超額學校：
  - 1、不得為達成處理不適任教師之目的，而違反本要點規定，強迫教師非自願介聘。
  - 2、不得以任何理由保留缺額，在完成超額教師輔導介聘後，於開學前若因臨時事故或教師臨時辭職等不可預測之因素而有缺額時，應優先接受本校調出之非自願（除移撥教師外）超額教師回校任職。
  - 3、因非自願超額於近二年內已有超額調動之情形者、公假一年以上或準用教育人員留職停薪辦法第四條第一項各款留職停薪之教師，不列入超額員額內核計，惟若即將屆滿復職並於新學年之始（八月一日）即可復職者，列入超額員額內處理。
  - 4、超額之學校，當年度不得再辦理合格教師甄選。
- (二) 超額學校如開學前出缺，需徵求非自願（除移撥教師外）超額教師返校服務之意願，並依原超額列冊順序之反順位接受回原校服務，若超額教師不願返回原校服務，需簽訂切結書，並取消保留年資。
- (三) 因執行輔導團職務而免兼導師之教育部專任輔導團員及本市國民教育輔導團員、幼兒教育輔導團員，其擔任輔導團員年資視同導師年資。
- (四) 幼兒園裁併或國民中學改制為他校分班、他校校區者，應配合政策規劃，以超額方式辦理，視為非自願超額教師，不視同原服務學校出缺，亦不得回任改制後之分班或校區。
- (五) 本校資優課程節數、體育專長節數，依新學年預估的資優員額數及體育班班級數，由校內該科教師授課部分，應先納入全校普通班該科教師開課節數合併總計。

## 討論提案

案號	3
案由	有關「新北市立明志國民中學校園行動載具使用管理規範草案」，提請討論。
說明	<p>一、依據新北市政府教育局 109 年 3 月 30 日新北教特字第 1090554355 號函辦理。</p> <p>二、本案係依教育部「高級中等學校以下學校校園行動載具使用原則」規定暨教育部國民及學前教育署 109 年 2 月 21 日研商「高級中等以下學校學校訂定校園行動載具使用原則」建議事項會議決議辦理。</p>
提案單位	學務處(生教組)
辦法	<p>一、通過後，109 學年度第 2 學期開始實施。</p> <p>二、草案內容詳見附件。</p>
決議	



## 新北市立明志國民中學校園行動載具使用管理規範草案

110 年 1 月 20 日校務會議討論

- 一、依據教育部 108 年 6 月 17 日臺教資四字第 1080060697 號函頒之「高級中等以下學校校園行動載具使用原則」辦理。
- 二、行動載具定義：泛指手機、可攜式電腦、平板電腦、穿戴式裝置等具無線通訊功能之終端裝置。
- 三、目的：為有效管理學生在校使用行動載具，維護校園安全與秩序，特訂定本要點。
- 四、申請程序：由家長簽署申請同意書後，陳請導師及學務處同意後使用。
- 五、使用時間：行動載具可以使用的時段為放學以後。
- 六、管理方式
  - (一)除教師引導學習或緊急必要聯繫時使用外，禁止使用時段一律關機（到校後—放學時間）。
  - (二)到校時，由各班幹部於早自習收齊，置於手機盒中，送至學務處各班手機櫃上鎖保管，統一於第七節下課由班長領回。備註：若無第八節的時段，統一於掃地時間由幹部領回。
  - (三)上課期間，家長臨時有事需要聯絡同學時，請一律打電話到學務處（電話為 29844132 轉 315、316）或導師辦公室，當學務處接到家長來電時，學務處人員會立即知會導師或者通知同學。
  - (四)不得利用學校電源實施行動載具充電。
- 七、違規處置
  - (一)凡違反上述規定者，首次經勸導後代為保管並通知家長，可由家長領回。後再犯記警告乙次，累犯者記過處分。
  - (二)凡違反上述規定者，且使用行動載具者行偷拍、騷擾、違反智慧財產權、錄音、上網、打電動、聽音樂……等情事，依違規情節輕重給予校規處置。
  - (三)利用行動載具做為聚眾滋事、違法之聯繫工具者，依校規記小過以上處分。
- 八、其他
  - (一)在公共場合使用行動載具時，不得大聲喧嘩與口出穢言。
  - (二)行動載具屬於貴重物品，如有需要帶行動載具者，必須妥慎保管，遺失自行負責。
- 九、本管理規範經校務會議通過後實施，修正時亦同。

(此聯由家長留存)

---

### 新北市立明志國中學生校內使用行動載具使用管理規範回條

本人子弟 就讀 年 班，已清楚學生於校內使用行動載具之相關規定，現擬申請於校內使用行動載具，並願意配合管理規範訂定之相關規範及處置措施。

不同意子女攜帶行動載具至學校。

同意子女攜帶行動載具至學校。(勾選同意選項請填寫下列資料)

申請人(簽章): (家長或監護人)

聯絡電話:

與學生關係: 學生簽名:

中 華 民 國 年 月 日